

YAMADIESEL COMÉRCIO DE MÁQUINAS LTDA  
ENDEREÇO: Rua Alcides Valentino Zanella Nº 540 - Bairro Rondinha - CEP 83607-312 – Caixa Postal nº 856  
CIDADE/ESTADO: Campo Largo/PR  
TELEFONES: (41) 3555-3723 - (41) 3555-3679 - E-mail: [contato@yamadiesel.com.br](mailto:contato@yamadiesel.com.br)  
CNPJ: 22.087.311/0001-72 IE: 906.900.40-80

**À**  
**PREFEITURA MUNICIPAL DE LARANJAL - PR**  
**EDITAL DE PREGÃO Nº 04/2023.**  
**MODALIDADE: PREGÃO ELETRÔNICO**

**PROPOSTA COMERCIAL**

1 – IDENTIFICAÇÃO DO CONCORRENTE:

NOME DA EMPRESA: YAMADIESEL COMÉRCIO DE MÁQUINAS LTDA

CNPJ: 22.087.311/0001-72

INSCRIÇÃO ESTADUAL: 906.900.40-80

REPRESENTANTE: CLEISON JUNIOR TURECK e CARGO: DIRETOR

CARTEIRA DE IDENTIDADE: 3.633.272 SESP/SC e CPF: 027.384.089-40

ENDEREÇO: Rua Alcides Valentino Zanella Nº 540 - Bairro Rondinha - Campo Largo/PR - CEP: 83607-312.

ENDEREÇO ELETRÔNICO: [contato@yamadiesel.com.br](mailto:contato@yamadiesel.com.br) - BANCO BRADESCO AG 05753 e Nº DA CONTA 21413-2

CLEISON  
JUNIOR  
TURECK:02  
738408940

Assinado de forma  
digital por CLEISON  
JUNIOR  
TURECK:02738408940  
Data: 2023.02.13  
16:44:39 -03'00'

ITEM 1	Descrição	Marcar/ Modelo	Unidade	Quantidade	Valor Máximo Unit. (R\$)	Valor Máximo Total. (R\$)
	<p>PÁ CARREGADEIRA nova/zero hora, com as seguintes ESPECIFICAÇÕES MÍNIMAS: articulada, ano/modelo mínimo 2022/2022, tração 4x4, motor turbo diesel com 127 HP de potência líquida com atendimento ao (PROCONVE MAR-I CONAMA), transmissão do tipo POWERSHIFT com 4 marchas à frente e 3 marchas à ré, caçamba de 1.80 m<sup>3</sup>, peso operacional de 11.650 Kg, capacidade de carga de 3.000 Kg, força de desagregação na caçamba de 13.256 Kgf, alarme de marcha a ré, direção hidráulica, freios a disco nas 4 rodas, pneus 17,5 x 25 - 12 lonas, cabine fechada ROPS/FOPS com ar condicionado, luzes de trabalho noturno dianteira e traseira, sistema elétrico de 24 Volts, interruptor geral da bateria, sistema de som com rádio AM/FM/USB. Equipamento produzido por fabricante com indústria em operação no Brasil. Deverá acompanhar o equipamento no ato da entrega técnica, chave reserva, manuais de operação e manutenção em língua portuguesa. Garantia mínima de 12 meses livre de horas trabalhadas e assistência técnica realizada pela própria empresa vencedora do certame.</p>	<b>XCMG / Modelo LW300KV</b>	Unidade	1	R\$ 470.000,00	R\$ 470.000,00

**Valor Total: R\$ 470.000,00 (Quatrocentos e setenta Mil Reais)**

CLEISON JUNIOR  
TURECK:0273 8408940  
Assinado de forma digital por CLEISON JUNIOR  
TURECK:02738408940  
Dados: 2023.02.13 16:45:00 -03'00'

- VALIDADE DA PROPOSTA COMERCIAL: 90 dias contados a partir da data da sessão pública do Pregão.
- PRAZO DE ENTREGA: CONFORME EDITAL
- PRAZO DE GARANTIA: 12 (doze) meses.
- LOCAL de ENTREGA: Conforme edital.
- **ASSISTÊNCIA TÉCNICA:** Será realizado por **YAMADIESEL COMÉRCIO DE MÁQUINAS** - Revenda e assistência técnica autorizada pelo fabricante XCMG, localizada nas cidades de:
  - Campo Largo-PR, Cascavel-PR e Cambé-PR.
- **FABRICANTE:** - **XCMG BRASIL** - <https://www.xcmg-america.com> – **POUSO ALEGRE-MG.**

No preço cotado já estão incluídas eventuais vantagens e/ou abatimentos, impostos, taxas, fretes, transporte e encargos sociais, obrigações trabalhistas, previdenciárias, fiscais e comerciais, assim como despesas com transportes e deslocamentos e outras quaisquer que incidam sobre a contratação.

No preço estão inclusos custos diretos e indiretos para execução e entrega do objeto junto a Municipalidade. Declaramos conhecer os termos do instrumento convocatório que rege a presente licitação.

Campo Largo, 13 de fevereiro de 2023.

Atenciosamente,

CLEISON JUNIOR  
Assinado de forma digital por  
CLEISON JUNIOR  
TURECK:02738408  
TURECK:02738408  
Dados: 2023.02.13  
16:45:12 -03'00'

CLEISON JUNIOR TURECK

CPF 027.384.089-40 - RG 3.633.272 SESP/SC

Representante legal

YAMADIESEL COMÉRCIO DE MÁQUINAS LTDA

CNPJ: 22.087.311/0001-72

22.087.311/0001-72  
YAMADIESEL COMÉRCIO  
DE MÁQUINAS LTDA  
Rua Alcides Valentino Zanella, nº 540  
Rondinha - CEP 83.607-312  
Campo Largo - PR





# LW300KV PÁ CARREGADEIRA



 0800.7708866

 **XCMG**  
www.xcmg-america

@xcmg\_brasil 

XCMG Brasil Indústria 

XCMG Brasil Indústria 

# SOBRE NOSSA EMPRESA

Desde 2004 no mercado brasileiro, a XCMG reafirma, cada dia mais, seu concreto investimento no território nacional e latino americano. Referência ao importar produtos chineses no país, em 2014 a XCMG iniciou a sua linha de produção na cidade de Pouso Alegre/MG, que com sua localização estratégica na rodovia Fernão Dias, estreitou ainda mais os laços da marca com um mercado que, cada vez mais, exige qualidade, tecnologia e inovação.

Ocupando uma área de 1 milhão de m<sup>2</sup>, dos quais 150 mil são de construção de galpões. São quatro galpões principais de produção e mais de 10 instalações auxiliares, gerando todas as condições necessárias para a preparação de peças, solda, usinagem, montagem de máquina inteira e pintura.



Fábrica XCMG Brasil Indústria, em Pouso Alegre, Minas Gerais.

## • PÓS-VENDAS

O pós vendas da XCMG é formado por uma equipe altamente treinada, e aptos a atender os clientes de forma rápida e eficaz. Optamos sempre pelo modo mais inteligente e estratégico visando em 1º lugar a satisfação do cliente, construindo um relacionamento sólido e duradouro.

Realizam manutenções preventivas e corretivas em todas as máquinas, além de entregas técnicas, treinamento de operação e manutenção.

Desde o momento em que a máquina é retirada da XCMG Brasil Indústria, a equipe se mantém disponível para atendê-lo, visando uma perfeita entrega técnica, e atendimento para revisões ou manutenções da maneira mais rápida e econômica possível.

## • XCMG BANK

Com um amplo portfólio de produtos e soluções financeiras, o Banco XCMG tem o compromisso de oferecer a mais alta qualidade e excelência em seus serviços e atendimento exclusivo aos seus clientes, por meio de uma atuação ética, transparente e da solidez do Grupo XCMG, com foco no relacionamento ágil e sustentável de seus negócios.

Nesse sentido, o Banco XCMG traz vantagens competitivas, profundo conhecimento do segmento de atuação a ser explorado, agilidade operacional e custos competitivos de seus produtos, além da capacidade de customizar produtos financeiros para atender às necessidades específicas de seus clientes.



**0800-940-5722**

[faleconosco@bancoxcmg.com.br](mailto:faleconosco@bancoxcmg.com.br)

## MISSÃO

Explorar tecnologia de engenharia e fornecer soluções para construção global e desenvolvimento sustentável.

## VISÃO

Ser um empreendimento internacional de confiança e criação de valor.

## VALORES

Qualidade, inovação, valor e responsabilidade.



# PÁ CARREGADEIRA LW300KV

A LW300KV é um excelente representante do modelo robusto de maquinário com 3 toneladas em sua capacidade de operação. Com foco em quatro aspectos, sendo eles: economia, alta eficiência, confiabilidade e conforto. A máquina, que oferece vantagens significativas sobre produtos semelhantes, é amplamente utilizada em terraplenagem, movimentação de materiais, portos, construção civil etc.



## ESPECIFICAÇÃO DE OPERAÇÃO

Sistema Z-BAR, com 03 cilindros hidráulicos

Sistema hidráulico de operação acionados por joysticks

Chassi articulação central;

	Unidade	Parâmetro
Capacidade nominal de operação	kg	3.000
Caçambas (com opções de dentes e lâminas)	m <sup>3</sup>	1.8
Peso operacional	kg	11.650
Tempo de elevação da caçamba com carga nominal	s	5.04
Tempo de ciclo total de operação	s	9.16
Força máxima de tração	kN/kgf	100/10.197
Força máxima de desagregação	kN/kgf	130/13.256
Carga de tombamento reta - angulada	kN/kgf	85/8.622 - 74/7.500

## MOTOR

Modelo/Marca: SDEC-SC7H130G3, Turbo alimentada, Diesel, 6 cilindros, Injeção direta, 4 tempos, Refrigerado a água, Tier3/Mar1.

	Unidade	Parâmetro
Potência Bruta (SAE J1995)	kw/rpm (hp)	97/2200(130)
Potência Líquida (SAE J1349)	kw/rpm (hp)	95/2200 (127-128)
Torque máximo do motor	Nm/rpm	580 /1450

## TRANSMISSÃO

Fabricante/Modelo: Hangzhou Advance / YD130

Tipo: Semi-automática, Powershift

Tração nas 4 rodas - 4x4

Conversor de Torque - 3 elementos, estágio simples, fase simples

Sensor de neutro para controle de partida e função Kick-down (STD)

	Unidade	Parâmetro
Velocidade de avanço/ré em 1ª marcha	km/h	6.5
Velocidade de avanço/ré em 2ª marcha	km/h	11.5
Velocidade de avanço/ré em 3ª marcha	km/h	25
Velocidade de avanço em 4ª marcha	km/h	36

## SISTEMA HIDRÁULICO

2 bombas de engrenagem

	Unidade	Parâmetro
Pressão da válvula de segurança principal	MPa	16
Pressão do sistema de direção	MPa	14
Pressão do sistema de comando	MPa	3.5
Vazão da bomba do sistema hidráulico	L/min	140
Vazão da bomba do sistema de direção	L/min	110
Cilindro do braço da carregadeira	mm	125 x 810
Cilindro da caçamba da carregadeira	mm	160 x 530
Cilindro do sistema de direção	mm	80 x 340

## EIXOS

Redução final planetária

Eixo dianteiro fixo e traseiro oscilante

## FREIOS

Freio a disco seco nas 4 rodas;

Freio de estacionamento: Independente do disco mecânico, operando sobre eixo de saída da transmissão; Tração nas 4 rodas.

## CABINE

ROPS/FOPS (std.);

Fechada;

Direção hidráulica;

Buzina;

Retrovisores internos e externos;

Limpador de para-brisas dianteiros e traseiros;

Esguicho d'água;

Caixa de ferramentas;

Cinto retrátil;

Painel de instrumentos com as funções vitais do equipamento com: Indicadores de temperatura de água; Temperatura do óleo da transmissão; Pressão de óleo do motor, Horímetro; Nível de combustível; Carga da bateria (Vôltemetro); Velocidade da rotação do motor (Tacômetro/Conta-giros); Dispositivos sonoros das funções vitais;

Luzes e indicação: Luzes indicadoras de direção; Luzes indicadoras de alerta e freio; Faróis de serviço (2 dianteiro e 2 traseiro);

Alarme de marcha ré.

Ar condicionado quente e frio;

Para-sol;

Assento ajustável com amortecimento bidirecional, apoio de braço e suspensão;

Coluna de direção com ajuste de altura.

## SISTEMA ELÉTRICO

Conectores: Elétricos blindados

	Unidade	Parâmetro
Alternador	A	70
Voltagem	V	24

## CAPACIDADES DE ABASTECIMENTO

	Unidade	Parâmetro
Tanque de combustível	L	190
Sistema hidráulico	L	170
Lubrificante motor	L	20

## PNEUS

Medida dos pneus: 17.5-25 12PR-L3

## DIMENSÕES

	Unidade	Parâmetro
<b>A</b> Comprimento total	mm	7.450
<b>B</b> Largura da máquina entre rodas	mm	2.295
<b>C</b> Altura sobre a cabine	mm	3.320
<b>D</b> Largura total da caçamba	mm	2.550
<b>E</b> Distância entre eixos	mm	2.900
<b>F</b> Vão livre do solo	mm	360
<b>G</b> Raio mínimo de giro	mm	5.170

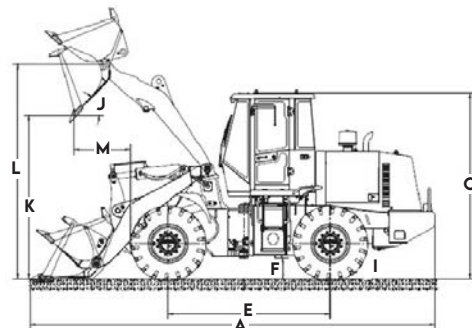

## FAIXA DE TRABALHO

	Unidade	Parâmetro
<b>H</b> Ângulo de articulação	°	±38
<b>I</b> Capacidade de subida em rampa	°	28
<b>J</b> Ângulo máximo de descarga da posição mais alta	°	45
<b>K</b> Altura de despejo	mm	2.930
<b>L</b> Altura total de elevação	mm	3.830
<b>M</b> Alcance de descarga da borda da caçamba	mm	1.010
<b>N</b> Profundidade de escavação	mm	40

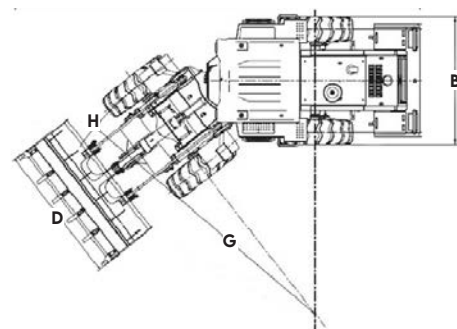

## OPCIONAIS

Sistema de monitoramento via satélite;

Freios hidráulicos nas 4 rodas, multidisco, banhado à óleo;

Caçamba opcional de 2.1m³;

Garfo de carregamento de engate rápido; Garfo florestal e Braço de carregamento de engate.



**XCMG BRASIL INDÚSTRIA**

Rodovia Fernão Dias - BR381 - KM 854/855 / Pouso Alegre - MG - CEP 37556-830 - Brasil / Tel.: +55 (35) 2102-0500

**XCMG BRASIL - COMÉRCIO E SERVIÇOS**

Av. Ladslau Kardos, 700 - Bairro dos Fontes, Guarulhos - SP - CEP 07250-125 - Brasil / Tel.: +55 (11) 2413.0500



*As ilustrações não mostram necessariamente a versão padrão da máquina, devido a nossa política de melhoria contínua, reservamo-nos o direito de modificar as especificações e projeto sem aviso prévio ou obrigação de qualquer espécie. Certos produtos podem estar indisponíveis em algumas regiões. Consulte a XCMG ou revendedor autorizado mais próximo para verificar disponibilidade ou esclarecer dúvidas.*

YAMADIESEL COMÉRCIO DE MÁQUINAS LTDA

ENDEREÇO: Rua Alcides Valentino Zanella Nº 540 - Bairro Rondinha - CEP 83607-312 – Caixa Postal nº 856

CIDADE/ESTADO: Campo Largo/PR

TELEFONES: (41) 3555-3723 - (41) 3555-3679 - E-mail: [contato@yamadiesel.com.br](mailto:contato@yamadiesel.com.br)

CNPJ: 22.087.311/0001-72

IE: 906.900.40-80

**PREFEITURA MUNICIPAL DE LARANJAL - PR**

**EDITAL DE PREGÃO Nº 04/2023**

**MODALIDADE: PREGÃO ELETRÔNICO**

### DECLARAÇÃO DE FORNECIMENTO

O signatário da presente, o senhor **CLEISON JUNIOR TURECK**, representante legalmente constituído da proponente **YAMADIESEL COMÉRCIO DE MÁQUINAS LTDA**, declara que, se vencedora do presente certame, fornecerá, durante o período de 12 (doze) meses garantia às suas expensas e após a garantia, por no mínimo 60 (Sessenta) meses, às expensas do CONTRATANTE, as alterações, substituições e reparos de toda e qualquer peça que apresente anomalia, vício ou defeito de fabricação, bem como, falhas ou imperfeições constatadas em suas características de operação, sob pena de aplicação da penalidade prevista no edital.

Por ser expressão de verdade, firmamos a presente.

Campo Largo/PR, 13 de fevereiro de 2023

Atenciosamente,

CLEISON  
JUNIOR  
TURECK:027  
38408940

Assinado de forma  
digital por CLEISON  
JUNIOR  
TURECK:02738408940  
Dados: 2023.02.12  
16:02:37 -03'00'

**Cleison Junior Tureck**

CPF 027.384.089-40 - RG 3.633.272 SESP/SC

Representante legal

**Yamadiesel Comércio de Máquinas Ltda**

CNPJ: 22.087.311/0001-72

**22.087.311/0001-72**  
**YAMADIESEL COMÉRCIO  
DE MÁQUINAS LTDA**  
Rua Alcides Valentino Zanella, nº 540  
Rondinha - CEP 83.607-312  
Campo Largo - PR

YAMADIESEL COMÉRCIO DE MÁQUINAS LTDA

ENDEREÇO: Rua Alcides Valentino Zanella Nº 540 - Bairro Rondinha - CEP 83607-312 – Caixa Postal nº 856

CIDADE/ESTADO: Campo Largo/PR

TELEFONES: (41) 3555-3723 - (41) 3555-3679 - E-mail: [contato@yamadiesel.com.br](mailto:contato@yamadiesel.com.br)

CNPJ: 22.087.311/0001-72

IE: 906.900.40-80

**PREFEITURA MUNICIPAL DE LARANJAL - PR**

**EDITAL DE PREGÃO Nº 04/2023**

**MODALIDADE: PREGÃO ELETRÔNICO**

### DECLARAÇÃO DE TREINAMENTO

O signatário da presente, o senhor **CLEISON JUNIOR TURECK**, representante legalmente constituído da proponente **YAMADIESEL COMÉRCIO DE MÁQUINAS LTDA**, declara que, se vencedora do presente certame, realizará a entrega técnica sem ônus adicional ao contratante e a instituição de no máximo 8 (oito) operadores pelo período mínimo de 8 (oito) horas, em data a ser designada pelo contratante.

Por ser expressão de verdade, firmamos a presente.

Campo Largo/PR, 13 de fevereiro de 2023

Atenciosamente,

CLEISON JUNIOR TURECK:02  
738408940

Assinado de forma digital por CLEISON JUNIOR TURECK:02738408940  
Dados: 2023.02.12 16:05:14 -03'00'

**Cleison Junior Tureck**

CPF 027.384.089-40 - RG 3.633.272 SESP/SC

Representante legal

**Yamadiesel Comércio de Máquinas Ltda**

CNPJ: 22.087.311/0001-72

22.087.311/0001-72  
YAMADIESEL COMÉRCIO  
DE MÁQUINAS LTDA  
Rua Alcides Valentino Zanella, nº 540  
Rondinha - CEP 83.607-312  
Campo Largo - PR





## DECLARAÇÃO

**XCMG BRASIL INDÚSTRIA LTDA.**, pessoa jurídica de direito privado, inscrita no CNPJ/MF sob o número 14.707.364/0001-10, com sede na Rodovia Federal BR 381, sem número, km 854/855, Distrito Industrial, no município de Pouso Alegre, Estado de Minas Gerais, CEP 37.556-830, presente neste ato na forma de seu contrato social, por seu representante legal Sr. **Tian Dong**, chinês, empresário, solteiro, filho de Zhang Jian e Tian Cheng Xing, endereço eletrônico: tid1129@qq.com, portador do documento de identidade RNE nº V249652-3 DPMAF/DPF, CPF nº 054.813.997-09, residente e domiciliado na Rua Dona Rosinha de Almeida Coutinho, n.º 50, apartamento 302, Bairro Santa Rita II, Pouso Alegre, Minas Gerais, **DECLARA**, para os devidos fins, que a **YAMADIESEL COMÉRCIO DE MÁQUINAS EIRELI.**, empresário individual de responsabilidade limitada, inscrito no CNPJ/MF sob o número 22.087.311/0001-72, com endereço na Rodovia Federal BR-277, número 540, km 113, Bairro Rondinha, no município de Campo Largo, Estado do Paraná, CEP 83.608-000, e filial com CNPJ/MF 22.087.311/0003-34, com endereço na Rua Sociologia, nº 51, bairro Universitário, Cascavel Paraná, CEP 85.819-250 e sua filial, inscrita no CNPJ sob o nº 220873110005-04, com endereço a Rua Roberto Romanelli, nº 2351, bairro Jardim Riviera, Cambé, Paraná, CEP: 86.187-015, é representante exclusiva da Marca XCMG no Estado do Paraná, estando autorizado a intermediar vendas e/ou comercializar máquinas, peças e/ou componentes da marca XCMG e a prestar serviços de assistência técnica, especificadamente no território de atuação e dos equipamentos constante no Instrumento Particular de Representação Comercial e Outras Avenças e seus anexos, mormente celebrado em 16 de dezembro de 2020.

A presente declaração possui validade de 12(doze) meses, salvo ato superveniente que a revogue.

Por ser verdade,  
Firmamos o presente.

Pouso Alegre/MG, 06 de setembro de 2022.

**XCMG BRASIL INDUSTRIA LTDA**  
**TIAN DONG**

XCMG BRASIL



## PROTOCOLO DE ASSINATURA(S)

O documento acima foi proposto para assinatura digital na plataforma Portal Vertsign. Para verificar as assinaturas clique no link: <https://vertsign.portaldeassinaturas.com.br/Verificar/62B7-A183-15E3-E7A4> ou vá até o site <https://vertsign.portaldeassinaturas.com.br:443> e utilize o código abaixo para verificar se este documento é válido.

Código para verificação: 62B7-A183-15E3-E7A4



### Hash do Documento

6BDB1ADFC4DEE7EE51BB99F57089239B5CACF5173C358123ED9B042C7686573C

O(s) nome(s) indicado(s) para assinatura, bem como seu(s) status em 06/09/2022 é(são) :

- Tian Dong (Signatário) - 054.\*\*\*.\*\*\*-09 em 06/09/2022 14:04 UTC-03:00

**Tipo:** Certificado Digital

